

Saunaofen Bi-O Mat W

empfohlen für die Familiensauna

- Außenmantel: Edelstahl blank-poliert
- Innenmantel: Edelstahl blank-poliert
- Füllmenge des Verdampfers: ca. 5 l
- Steinkorb: Edelstahl
- Steinfüllung: 15 kg inkl.

Edelstahl Kräuterschale zur Aufnahme von Kräutern, ätherischen Ölen und Essenzen.
Integrierter Trockenschutz mit akustischer Wassermangelmeldung.

Anschluss-Schema

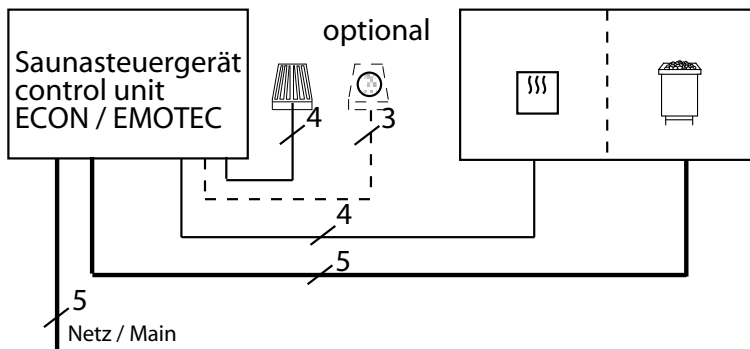

Wandofen mit Verdampfer



CE IP x4 MADE IN GERMANY

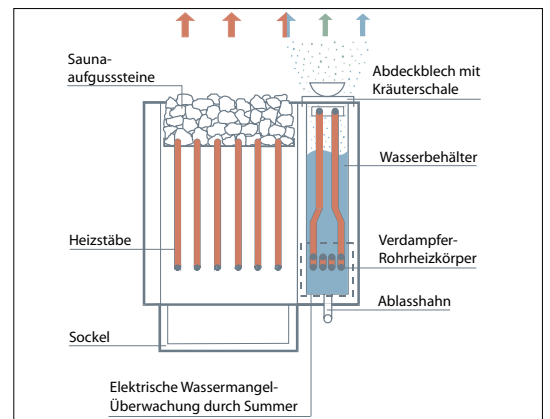
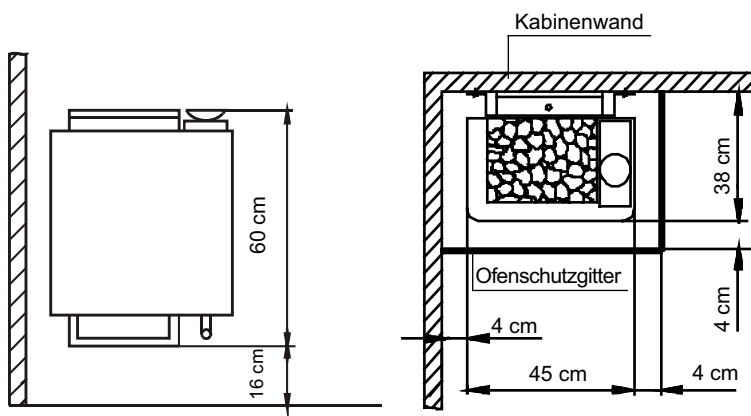

Art.-Nr.	Außenmantel	Ofenleistung nach DIN	Verdampferleistung in kW	elektr. Anschluss	Absicherung Steuergerät in A	Einbaumaße in cm	für Kabinenvolumen	Mindestmaß der Be- und Entlüftung	Gewicht ohne Steine und Verpackung	Steinfüllung	Verbindung Netz-Steuergerät	Verbindung Steuergerät Ofen	Leistungsschaltgerät erforderlich	zu verwenden mit den Steuergeräten
90.9432	Edelstahl	6,0 kW	1,5 kW	3N AC 50 Hz 400 V	3 x 16	76**/ 45 / 38	6 - 8 m³	35 x 4 cm *	15,5 kg	15 kg	5 x 2,5²	5 x 1,5² & 4 x 1,5²	nein	ECON H2 EMOTEC HCS 9003 EMOTEC HCS 9003 DB/DL
90.9433	Edelstahl	7,5 kW					7 - 10 m³	35 x 5 cm *	16,0 kg					
90.9434	Edelstahl	9,0 kW					9 - 14 m³	35 x 6 cm *	16,5 kg					

Alle Angaben zu Leitungsquerschnitten sind Mindestquerschnitte in mm² Kupferleitung.

* oder nach Angabe des Kabinenherstellers ** bei 16 cm Bodenabstand

Technische Änderungen vorbehalten